

ИНСТРУКЦИЯ ПО ЭКСПЛУАТАЦИИ МОТОВЕЗДЕХОДА QM ATV50

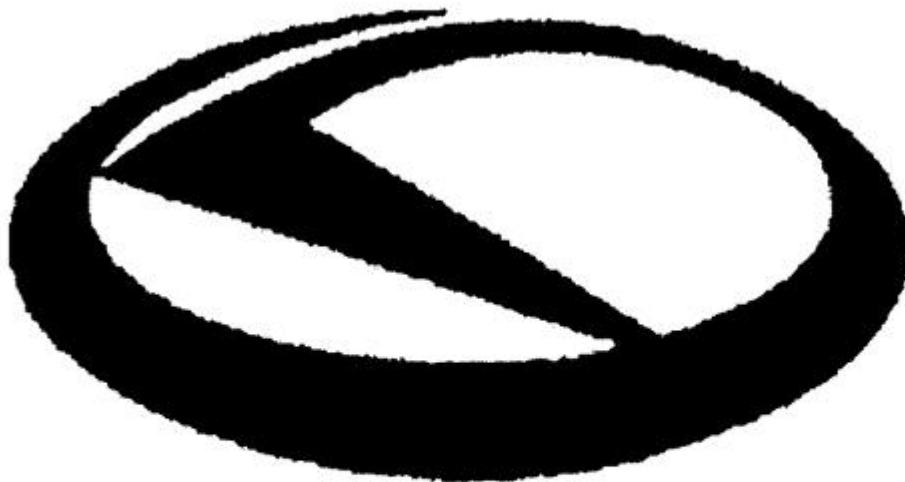

QINGQI

Товар сертифицирован.

ИНСТРУКЦИЯ ПО ЭКСПЛУАТАЦИИ МОТОВЕЗДЕХОДА QM ATV50

СОДЕРЖАНИЕ

ИНФОРМАЦИЯ О ИЗДЕЛИИ И ПРОИЗВОДИТЕЛЕ.....	3
МЕРЫ ПРЕДОСТОРОЖНОСТИ.....	4
ОБЩИЙ ВИД.....	5
РАСПОЛОЖЕНИЕ НОМЕРА РАМЫ И ДВИГАТЕЛЯ.....	6
ЗАМОК ЗАЖИГАНИЯ.....	6
ПОДАЧА ТОПЛИВА В КАРБЮРАТОР.....	6
Кран подачи топлива.....	6
ОРГАНЫ УПРАВЛЕНИЯ.....	7
Рычаг заднего тормоза.....	7
Рулевой переключатель.....	7
Рычаг переднего тормоза..... Ю.....	7
Рычаг дроссельной заслонки.....	7
ОСМОТР ПЕРЕД ПОЕЗДКОЙ.....	8
Проверка топлива.....	8
Проверка тормозной системы.....	8
Проверка рычага дроссельной заслонки.....	8
Проверка шин.....	8
Проверка соединений.....	8
Проверка цепи.....	8
РЕГУЛИРОВКА ЦЕПИ.....	9
ЗАПРАВОЧНЫЕ ЖИДКОСТИ И ЕМКОСТИ.....	9
Перечень заправочных емкостей.....	10
ОСНОВЫ УПРАВЛЕНИЯ МОТОВЕЗДЕХОДОМ..	11
Запуск двигателя.....	11
Период обкатки.....	11
Перегрев двигателя.....	12

ПРОВЕРКА ТЕХНИЧЕСКОГО СОСТОЯНИЯ И ТЕХНИЧЕСКОЕ ОБСЛУЖИВАНИЕ В ПРОЦЕССЕ.....	12
Таблица периодичности проведения обслуживания/смазки.....	13
Регулировка холодного хода двигателя. Замена свечи зажигания.....	14
Замена предохранителя электросети.....	15
Чистка воздушного фильтра.....	15
Уход за аккумуляторной батареей.....	15
Перечень деталей с регламентированным пробегом.....	16
ОБКАТКА ДВИГАТЕЛЯ.....	16
Пробег первой тысячи.....	16
С 0 км до 300 км пробега.....	16
С 300км до 500км пробега.....	16
500~1000км.....	17
Свыше 1000 км.....	17
ВИДЫ НЕИСПРАВНОСТЕЙ И ИХ УСТРАНЕНИЕ.....	18
Мойка, процедура консервации и хранение.....	24
Подготовка скутера к работе после длительного хранения.....	25
Схема принципиальная электрооборудования.....	26
ПОЛОЖЕНИЕ О ГАРАНТИИ КАЧЕСТВА.....	27
ГАРАНТИЙНЫЙ ТАЛОН.....	32
СЕРВИСНАЯ КНИЖКА.....	33

Товар сертифицирован.

ИНСТРУКЦИЯ ПО ЭКСПЛУАТАЦИИ МОТОВЕЗДЕХОДА QM ATV50

ИНФОРМАЦИЯ О ИЗДЕЛИИ И ПРОИЗВОДИТЕЛЕ

Спасибо, что Вы выбрали мотовездеход *ATV50*. Данное руководство содержит основные характеристики и советы по эксплуатации транспортного средства. Здесь Вы найдете не только важные меры предосторожности, но также и навыки управления транспортным средством. Это транспортное средство специально разработано для езды по пересеченной местности.

Данное изделие воплощает в себе высокие технологии, надежность и корпоративный опыт в производстве мототехники для повседневной езды и путешествий. Вот почему данные модели занимают ведущее место в своем классе.

Конструкция данной модели полностью отвечает действующим стандартам по предельным нормам содержания вредных веществ в отработанных газах и сертифицирована в Российской Федерации.

Производитель оставляет за собой право вносить изменения в конструкцию и комплектацию изделия без предупреждения. Срок службы мототехники составляет три года, мототехника может использоваться только лицами, достигшими совершеннолетия. Данная мототехника не требует регистрации в органах контроля транспортных средств и получения специального разрешения на управление. В случае изменения законодательства РФ после приобретения данной мототехники все расходы по регистрации и нарушениям несет владелец.

Товар сертифицирован.

Запрещается производить следующие действия с данной мототехникой:

- участвовать в спортивных и иных соревнованиях;
- использовать в качестве товара для проката;
- использовать для передвижения более чем одного человека.
- самовольно разбирать или ремонтировать узлы и (или) агрегаты транспортного средства;
- вносить в конструкцию транспортного средства изменения, не одобренные письменно продавцом (изготовителем).

Товар произведен: производства
JINAN QINGQI MOTORCYCLE CO.,LTD NO.34,
HEPING ROAD, 250014, JINAN, P.R. CHINA

Товар сертифицирован. РОСС CN.MT20.A08755 от 24.01.2008г. «МАДИ-ФОНД» г. Москва, Ленинградский проспект 64.

ВНИМАНИЕ!

Текст, выделенный жирным шрифтом - несет информацию, несоблюдение которой может быть опасной для жизни, привести к травмам различной сложности или повреждению техники.

ВНИМАНИЕ! Затем следует текст, набранный обычным шрифтом - несет информацию, несоблюдение которой может привести к порче техники или отдаленным негативным последствиям.

ИНСТРУКЦИЯ ПО ЭКСПЛУАТАЦИИ МОТОВЕЗДЕХОДА QM ATV50

МЕРЫ ПРЕДОСТОРОЖНОСТИ

1. Перед поездкой на транспортном средстве **ВНИМАТЕЛЬНО** прочитайте руководство и ярлыки предупреждения. Ярлыки содержат важную информацию!
 2. Детям до 12 лет запрещается управлять данным транспортным средством. Детям до 16 лет - только под непрерывным контролем взрослых людей!
 3. Не допускается поездки с пассажиром, управлять транспортным средством может только водитель.
 4. Нельзя использовать мотовездеход на дорогах общественного пользования.
 5. Во время поездки обязательно использование спецодежды: шлем, очки, перчатки и защитная рубашка.
 6. Запрещается эксплуатация транспортного средства в состоянии алкогольного или наркотического опьянения.
 7. Перед поездкой необходимо произвести осмотр техники согласно инструкции, убедиться, что транспортное средство находится в рабочем состоянии.
 8. Во время движения следует держать руки на ручках руля, а ноги на подножке.
 9. Прежде, чем Вы хорошо научитесь управлять вездеходом, не рекомендуется передвигаться по
- Товар сертифицирован.

- сложной, либо скользкой дороге, а также подниматься на крутой скользкий склон. В данном случае вездеход может сползти либо (или) опрокинуться, что может привести к трагическому исходу вплоть до летального.
10. На незнакомой дороге рекомендуется передвигаться с малой скоростью. Будьте предельно внимательны, следите за изменениями поверхности дороги. Нельзя подниматься на склон на высокой скорости, это может привести к травмам или смерти.
 11. Нельзя погружать двигатель в грязь или воду, глубже 25 мм. После поездки по воде, рекомендуется выжать тормоз несколько раз, чтобы просушить колодки. Только после этого разрешается продолжить движение.
 12. Необходимо использовать шины обозначенного размера и типа согласно руководству. Давление в шинах должно соответствовать рекомендациям руководства. В противном случае возможна потеря управления транспортным средством, что может привести к трагическим последствиям.
 13. Максимально допустимый вес водителя 90 кг, нельзя превышать допустимый вес.
 14. Следует строго соблюдать все инструкции!

ИНСТРУКЦИЯ ПО ЭКСПЛУАТАЦИИ МОТОВЕЗДЕХОДА QM ATV50

ОБЩИЙ ВИД

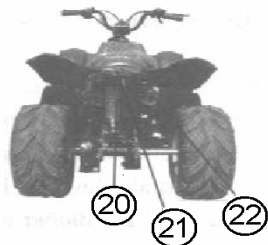
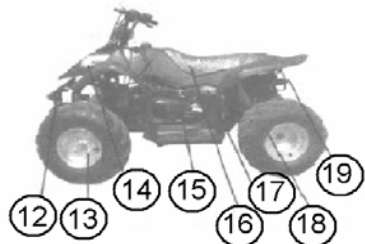
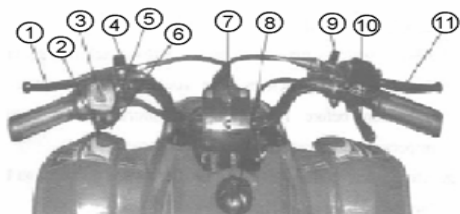

1. Рычаг заднего тормоза
2. Кнопка звукового сигнала
3. Переключатель света ближний/дальний
4. Рычаг стояночного тормоза
5. Выключатель двигателя
6. Кнопка электрического стартера
7. Главный переключатель передней фары
8. Крышка бензобака (открывается вращением против часовой стрелки)
9. Рычаг стояночного тормоза
10. Ручка дросселя
11. Рычаг переднего тормоза (Вкл. заднего фонаря)
12. Передняя решетка безопасности
13. Переднее колесо
14. Передняя фара
15. Рычаг кикстартера
16. Сидение
17. Воздушный фильтр
18. Заднее колесо
19. Аккумулятор
20. Задний амортизатор
21. Задний фонарь
22. Глушитель

ИНСТРУКЦИЯ ПО ЭКСПЛУАТАЦИИ МОТОВЕЗДЕХОДА QM ATV50

РАСПОЛОЖЕНИЕ НОМЕРА РАМЫ И ДВИГАТЕЛЯ

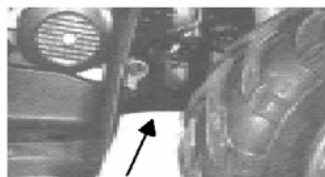

ЗАМОК ЗАЖИГАНИЯ

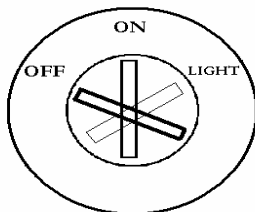

Замок зажигания имеет три функциональных положения:

Положение OFF: Электрическая цепь разомкнута, двигатель не заводится. В данном положении можно вынимать ключ зажигания.

Положение ON: Электрическая цепь замкнута, двигатель можно заводить. Ключ зажигания вынимать нельзя.

Положение Light: Электрическая цепь замкнута, двигатель можно заводить. Ключ зажигания вынимать нельзя. Фары горят.

ПОДАЧА ТОПЛИВА В КАРБЮРАТОР

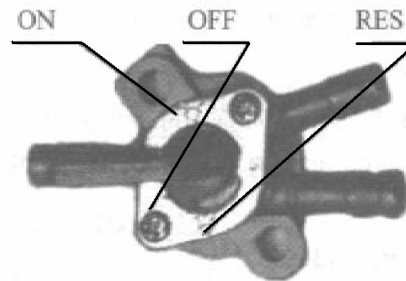

Кран подачи топлива (Бензокран)

Топливо поступает из топливного бака через топливный кран в карбюратор. Топливный кран имеет три положения:

OFF: Бензокран закрыт. Топливо не поступает к карбюратору.

ON: Бензокран открыт. Топливо поступает к карбюратору

RES: Режим резервного запаса топлива. При включение данного положения открывается резервный запас топлива.

Объем резервного запаса составляет примерно 1 литр.

ИНСТРУКЦИЯ ПО ЭКСПЛУАТАЦИИ МОТОВЕЗДЕХОДА QM ATV50

ОРГАНЫ УПРАВЛЕНИЯ

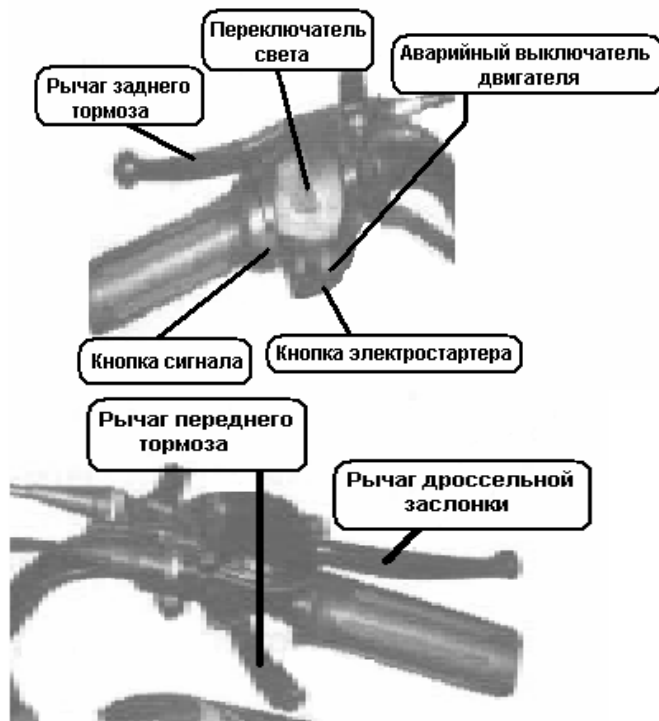

Рычаг заднего тормоза

Рукоятка заднего тормоза находится на левой части руля. Машина тормозит при нажатии на рычаг.

Рулевой переключатель

Нажмите кнопку электростартера для запуска двигателя. Следует помнить, что повторно нажимать кнопку можно только спустя 5 секунд. Нельзя нажимать кнопку электростартера во время работы двигателя во избежание серьезных повреждений двигателя. В экстренном случае переведите кнопку экстренного выключения двигателя вправо. Кнопка звукового сигнала. Переключатель света.

Рычаг переднего тормоза

Рукоятка переднего тормоза находится на правой части руля. Машина тормозит при нажатии на этот рычаг.

Рычаг дроссельной заслонки

Перед запуском мотора проверьте плавность работы ручки газа. Прибавляйте и убавляйте газ для регулировки оборотов двигателя, скорость транспортного средства должна изменяться плавно.

ИНСТРУКЦИЯ ПО ЭКСПЛУАТАЦИИ МОТОВЕЗДЕХОДА QM ATV50

ОСМОТР ПЕРЕД ПОЕЗДКОЙ

Проверка топлива

Убедитесь, что в топливном баке достаточно топлива для запланированной поездки. Бензин должен быть неэтилированным с октановым числом не менее 92. Объем топливного бака: 4,5л, Резерв – 1л.

ВНИМАНИЕ: Следует заправлять топливо, когда двигатель находится в холодном состоянии. Нельзя переполнять топливный бак. Будьте осторожны, не проливайте топливо. В случае попадания бензина на двигатель либо выхлопную трубу, немедленно удалите пролитое топливо. После заполнения бензобака закройте крышку топливного бака.

Проверка тормозной системы

Проверьте работу переднего и заднего тормоза следующим образом: ручка тормоза должна выжиматься плавно. После запуска двигателя проверьте работу тормоза на малой скорости. При необходимости проверьте износ тормозных колодок. В случае износа до предельного значения, колодки следует заменить.

Проверка рычага дроссельной заслонки

Перед запуском мотора, проверьте работу ручки дроссельной заслонки. Полностью откройте заслонку, затем закройте ее. Заслонка должна вернуться в первоначальное положение.

Товар сертифицирован.

Проверка шин

Если давление в шинах не соответствует требованиям (см. технические характеристики), транспортное средство может потерять управление, что может привести к аварии.

Проверьте и отрегулируйте давление в шинах в холодном состоянии. Давление в паре шин (две передние, две задние) должно быть одинаковым.

Рекомендуемое давление в шине:

ДАВЛЕНИЕ В ПЕРЕДНЕЙ ШИНЕ: 50±5 кПа

ДАВЛЕНИЕ В ЗАДНЕЙ ШИНЕ: 50±5 кПа

Проверка соединений

Перед каждой поездкой, во избежание ослабления либо откручивания деталей необходимо проверять соединительные элементы рамы (болты, гайки, винты).

Проверка цепи

Перед каждой поездкой визуально осмотрите цепь, при необходимости смажьте, или отрегулируйте. Максимальный провис цепи 10-15 мм. Если данная величина превышает 15 мм, следует отрегулировать цепь.

ИНСТРУКЦИЯ ПО ЭКСПЛУАТАЦИИ МОТОВЕЗДЕХОДА QM ATV50

РЕГУЛИРОВКА ЦЕПИ

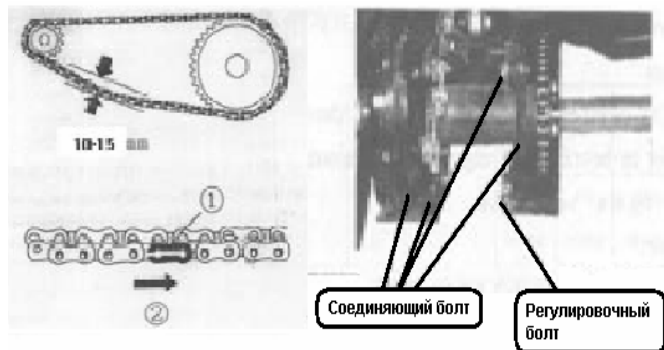

Для регулировки натяжения цепи ослабить болты, стягивающие посадочные места подшипников заднего моста и корпуса (две штуки с каждой стороны), затем ослабить гайку регулировочного винта, при повороте винта по часовой стрелке цепь натягивается, против часовой стрелки ослабляется. Обязательно затягивайте гайку и болты после регулировки.

ЗАПРАВОЧНЫЕ ЖИДКОСТИ И ЕМКОСТИ

ВНИМАНИЕ! Используйте жидкости только того типа, который описан в данной инструкции.

ВНИМАНИЕ! - использование заправочных жидкостей неоговоренных в данной инструкции, будет считаться нарушением инструкции, что в свою очередь снимает гарантийные обязательства с продавца.

Проверка масла в двигателе.

На рисунке стрелкой обозначен масляный щуп- с его помощью проверяется уровень масла.

Заглушите двигатель и дайте время 3-5 мин. отстояться.

Затем вывернете щуп, протрите его сухой ветошью, закрутите щуп на место, затем опять вывернете и посмотрите след уровня масла на нем. Удовлетворительным считается уровень от 2см до 3 см от конца щупа на плоской его части. Если уровень неудовлетворительный, долейте.



ИНСТРУКЦИЯ ПО ЭКСПЛУАТАЦИИ МОТОВЕЗДЕХОДА QM ATV50

Перечень заправочных емкостей, их объем и типы заправляемых жидкостей.

1. Топливо	4,5л, Резерв- 1л.	Бензин-АИ92,93
2. Двигатель	Картер - 0.9л.	Моторное масло для 4-х тактных двигателей воздушного охлаждения SAE 15W40 (Motul, Liqui Moly) минеральное или полусинтетическое.
3. Трансмиссии	Зад. Редуктор- 0.11л.	Гипоидное масло SAE 80W90 (Castrol, Mobil 1)
4. Аккумулятор	0,5л.	Электролит 1,24 г/см ³ (+25°С)
5. Тормозные троса	5г.	Моторное масло 15W40 (наносить на открытую часть троса)
4. Передний гидравлический тормоз	Бачок на руле - 35-45мл	Тормозная жидкость DOT4 (Castrol, Mobil 1)

РЕКОМЕНДУЕМЫЕ ТЕМПЕРАТУРНЫЕ ДИАПАЗОНЫ ПРИМЕНЕНИЯ НЕКОТОРЫХ КЛАССОВ МАСЕЛ ПО SAE

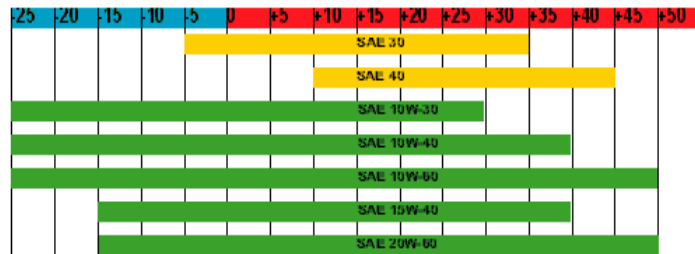

СРАВНИТЕЛЬНАЯ ТАБЛИЦА КЛАССОВ ВЯЗКОСТИ МОТОРНОГО МАСЛА ПО ГОСТУ И SAE

ГОСТ	3з	4з	5з	6з	8з	8	10	12	14	20	26
SAE	0W	5W	10W	15W	20W	20	30	30	40	50	60
Температура застывания, °C	-40	-35	-30	-20	-15						

* Только для зимних и всесезонных масел.

ИНСТРУКЦИЯ ПО ЭКСПЛУАТАЦИИ МОТОВЕЗДЕХОДА QM ATV50

ОСНОВЫ УПРАВЛЕНИЯ МОТОВЕЗДЕХОДОМ QM ATV50

ВНИМАНИЕ- Перед тем, как сесть на мотовездеход проведите проверку технического состояния. Эта операция в обязательном порядке должна производиться перед тем, как Вы сядете на мототехнику и перед каждой поездкой, даже если она составляет несколько метров (2-3м).

Рекомендации по одежде: Обязательно надевайте шлем мотоциклетный, перчатки из плотной ткани или кожи, куртка с застегивающимися манжетами, высокая обувь на плоской подошве, наколенники. Запрещена езда в шлемах, непредназначенных для езды на мототехнике (строительные каски и т. п.), в шортах и майке или иной одежде с открытыми частями тела.

ВНИМАНИЕ- без шлема езда **ЗАПРЕЩЕНА!**

Выполняйте местные правила движения. Пожалуйста, выполняйте местные правила движения и в любом случае выбирайте безопасный стиль вождения. Поддерживайте скорость движения в пределах безопасных величин. Мотовездеход конструктивно рассчитан на одного человека. При движении включайте габаритные огни или свет фары.

Запуск двигателя

Товар сертифицирован.

Перед запуском двигателя визуально проверьте уровень масла и топлива.

- Повернуть **топливный кран** в положение **ON**.
- Повернуть **главный выключатель** в положение **ON**.
- Выжать левый рычаг тормоза, нажать кнопку электростартера или рычаг кикстартера.

ВНИМАНИЕ - при запуске не открывайте дроссель ,мотовездеход оборудован системой холодного пуска (обогастителем), в противном случае это может привести к трудностям пуска.

Прогрев двигателя

Чтобы увеличить долговечность двигателя, необходимо его прогревать **более 3 мин**. Нельзя выжимать газ для ускорения прогрева холодного двигателя.

ВНИМАНИЕ запрещается езда на мопеде с одной или двумя руками, снятыми с руля

Период обкатки

Для двигателя очень важен период 20-часовой обкатки, так как в течение этого периода детали и механизмы двигателя притираются.

а) 0 – 10 часов

В течение данного периода не рекомендуется постоянно выжимать газ больше чем наполовину. В противном случае могут возникнуть повреждения двигателя. После каждого часа

ИНСТРУКЦИЯ ПО ЭКСПЛУАТАЦИИ МОТОВЕЗДЕХОДА QM ATV50

работы двигателя необходимо дать остыть. Не ездите долго на одной скорости. Меняйте обороты.

b) 10-20 часов

В течение данного периода не рекомендуется полностью выжимать газ, не более чем, на $\frac{3}{4}$. В противном случае могут возникнуть повреждения двигателя.

c) После периода обкатки

Не рекомендуется длительное время ездить при полностью выжатом газе. Рекомендуется время от времени менять скорость.

Перегрев двигателя

Чтобы избежать перегрева двигателя, необходимо снизить обороты двигателя для рассеивания тепла.

Запрещается эксплуатировать транспортное средство с признаками перегрева двигателя.

Оборудование мотовездехода. Данная модель оборудована трансмиссией (вариатор, с центробежным включением сцепления, который не имеет ступеней, а передаточное число уменьшает зависимости от оборотов двигателя).

ВНИМАНИЕ! Будьте особенно внимательны в дождливую погоду.

Движение по влажной или мокрой дороге особенно опасно. То есть, желательно избегать движения с высокой скоростью не только по прямой, но и особенно в поворотах. Обязательно следует помнить, что Товар сертифицирован.

тормозной путь на влажном дорожном покрытии удваивается по сравнению с аналогичным расстоянием на сухом дорожном покрытии.

ПРОВЕРКА ТЕХНИЧЕСКОГО СОСТОЯНИЯ И ТЕХНИЧЕСКОЕ ОБСЛУЖИВАНИЕ В ПРОЦЕССЕ

Для повышения работоспособности и долговечности транспортного средства очень важно проходить периодическое обслуживание и выполнять необходимые регулировки. Осмотр, обслуживание и регулирование должны производиться при выключенном двигателе. Проводить осмотр должны квалифицированные механики сервисного центра Вашего дилера.

Таблица периодичности проведения обслуживания/смазки

Значком «O» отмечены позиции, которые необходимо проверять по истечению указанного срока.

ИНСТРУКЦИЯ ПО ЭКСПЛУАТАЦИИ МОТОВЕЗДЕХОДА QM ATV50

		Обкатка			После обкатки каждые	
		1 мес	3 мес	6 мес	6 мес	1 год
		Рулевая система	Проверка зазора. Очистка, регулировка	○	○	○
Передняя подвеска	Проверка и смазка	○	○	○	○	○
Передние и задние колеса	Проверка давления, износа, округлости, состояния подшипников.	○	○	○	○	○
Трос газа	Проверка соединения троса и смазки	○	○	○	○	○
Болты и гайки	Проверка затяжки	○	○	○	○	○
Рама	Очистка и осмотр			○	○	○
Аккумулятор	Проверка напряжения, при необходимости зарядка либо замена.	В зависимости от состояния				

		Обкатка			После обкатки каждые	
		1 мес	3 мес	6 мес	6 мес	1 год
Трансмиссия	Замена масла	○		○	○	○
Свеча зажигания	Проверка, очистка, замена	○	○	○	○	○
Карбюратор	Проверка оборотов холостого хода и обогатителя		○	○	○	○
Воздушный фильтр	Очистка, замена	Каждые 20-40 часов (при повышенной загрязненности воздуха – чаще)				
Топливный шланг	Проверка на наличие трещин			○	○	○
Дроссель	Проверка работы и регулировка зазора свободного хода троса	○	○	○	○	○
Задние и передние тормоза	Проверка свободного хода и при необходимости регулировка	○	○	○	○	○
Колодки заднего и переднего тормоза	Проверка износа и замена при необходимости			○	○	○
Трансмиссионная цепь	Проверка состояния цепи, смазка, регулировка.	○		○	○	○
Ролики цепи	Проверка износа, замена			○	○	○

Товар сертифицирован.

ИНСТРУКЦИЯ ПО ЭКСПЛУАТАЦИИ МОТОВЕЗДЕХОДА QM ATV50

Регулировка холостого хода двигателя.

Заведите двигатель изделия прогрейте двигатель, дав поработать 5-7 мин. На заведенном двигателе вращайте винт,

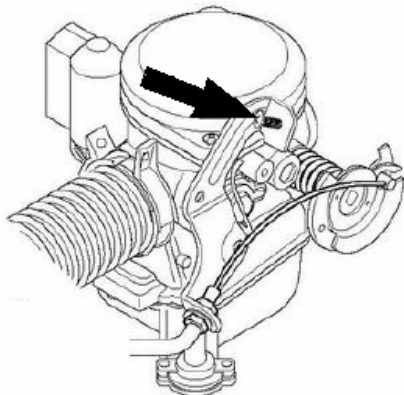

указанное на рис. (вид сверху) стрелкой (вращение по часовой стрелке - увеличение, против часовой – уменьшение числа оборотов колен вала). Обороты холостого хода должны соответствовать 1700 об./мин.±100. Данную операцию владелец может выполнять самостоятельно при необходимости и в процессе обкатки двигателя.

Замена свечи зажигания.

Зайдите с правой стороны к мопеду, как показано на рис. в пункте 1.1., снимите колпачок со свечи. Воспользуйтесь свечным ключом из набора инструмента и выверните свечу.

Небольшой металлической щеткой необходимо очищать свечу от нагара. Проверьте зазор между электродами, и, если необходимо, регулируйте зазор в пределах 0.6 – 0.7 мм. После 5000 км пробега свеча должна быть заменена (см. пункт 6.2). Во время очистки от нагара осмотрите керамический изолятор свечи у электродов. У нормально работающей свечи цвет наконечника должен быть светло-коричневым.

Стандартная свеча зажигания: NGK C7HS

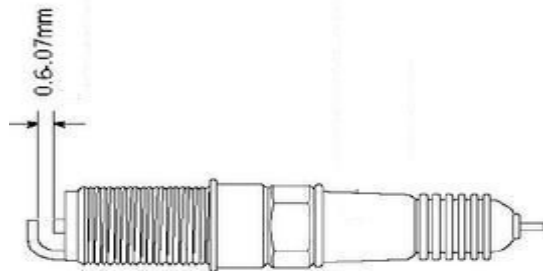

ИНСТРУКЦИЯ ПО ЭКСПЛУАТАЦИИ МОТОВЕЗДЕХОДА QM ATV50

Замена предохранителя электросети.



Внимание! Всегда заменяйте сгоревший предохранитель предохранителем, рассчитанным на тот же ток. Никогда не используйте заменители, например фольгу или проволоку. Если установленный запасной предохранитель также перегорел, это означает, что имеется неисправность в электрооборудовании.

ВНИМАНИЕ! Всегда заменяйте сгоревший предохранитель предохранителем, рассчитанным на тот же ток! Никогда не используйте заменители, например фольгу или проволоку. Если установленный запасной предохранитель также перегорел, это означает, что имеется неисправность в электрооборудовании. В этом случаи обратитесь в уполномоченный гарантийный сервис.

Товар сертифицирован.

Очистка воздушного фильтра

Очистка фильтра происходит следующим образом: необходимо достать фильтр, снять его крышку, вынуть внутренний элемент и помыть его в керосине, выжать остатки керосина. Через некоторое время достать, выжать остатки керосина, смочить моторным маслом, установить в корпус и поместить фильтр в сборе на место. Если воздушный фильтр поврежден, необходимо поменять его.

ПРИМЕЧАНИЕ: Нельзя запускать двигатель без воздушного фильтра. В противном случае велика вероятность повреждения двигателя.

Уход за аккумуляторной батареей.

Не оставляйте включенное зажигание больше чем на 2-3 мин., это может разредить аккумуляторную батарею. Многократный разряд до нерабочего состояния (9 Вольт) может вывести ее из строя.

ИНСТРУКЦИЯ ПО ЭКСПЛУАТАЦИИ МОТОВЕЗДЕХОДА QM ATV50

Перечень деталей с регламентированным пробегом.

Данный перечень деталей и расходных материалов установлен в связи большим влиянием стиля управления, горюче-смазочных материалов и условий эксплуатации на естественный износ

Описание	Не менее	Не более
Тормозные колодки	1000км	5000км
Троса привода тормоза и дросселя	1000км	6000км
Свеча зажигания	-	5000км
Покрышки колес	-	5000км
Фильтрующий элемент	100	6000км
Фильтр топливный		6000км
Горюче-смазочных материал	-	-
Клиновой ремень вариатора	-	5000км
Лампы накаливания	-	120ч.

ОБКАТКА ДВИГАТЕЛЯ

Пробег первой тысячи километров крайне важен для всей дальнейшей эксплуатации. Должная обкатка в данный период обеспечит долгую жизнь вашего нового мотовездехода и максимальную эффективность. Все компоненты скутера изготовлены из высококачественных материалов и должным образом подогнаны. Обкатка позволит рабочим поверхностям деталей притереться и обеспечит нормальную работу агрегатов.

Рекомендации по предельному открытию заслонки дросселя в период обкатки.

С 0 км до 300 км пробега.

Избегайте продолжительной работы двигателя с дроссельной рукояткой повернутой более чем на 1/3 своего хода, но не более 30-35 км/ч. После каждого часа работы останавливайте двигатель на 5-10 минут для охлаждения.

Часто меняйте скорость движения. Не позволяете двигателю длительное время работать на одной скорости.

ВНИМАНИЕ! После пробега **300 км** замените моторное и трансмиссионное масло.

С 300км до 500км пробега. Избегайте продолжительной работы двигателя (свыше 20 мин.) с дроссельной рукояткой повернутой более чем на 1/2 своего хода. После каждого часа работы

ИНСТРУКЦИЯ ПО ЭКСПЛУАТАЦИИ МОТОВЕЗДЕХОДА QM ATV50

останавливайте двигатель на 5-10 минут для охлаждения.

500~1000км. Избегайте продолжительной работы двигателя (свыше 30 мин.) с дроссельной рукояткой повернутой более чем на 3/4 своего хода.

Свыше 1000 км. Избегайте продолжительной работы двигателя (свыше 30 мин.) с полностью повернутой дроссельной рукояткой и меняйте скорость движения (каждые 7-10 мин.).

Внимание!

Во время обкатки в случае обнаружения неисправностей в двигателе свяжитесь с Вашим дилером или гарантийным сервисом.

Чаще изменяйте обороты двигателя

Необходимо менять число оборотов двигателя и не давать работать двигателю на постоянной скорости длительное время. Это позволяет чередовать нагрузки на детали двигателя и давать им охладиться. Этим облегчается и ускоряется процесс притирки.

Не перегружайте двигатель чрезмерно, а так же избегайте длительной работы двигателя на малой скорости.

ИНСТРУКЦИЯ ПО ЭКСПЛУАТАЦИИ МОТОВЕЗДЕХОДА QM ATV50

ВИДЫ НЕИСПРАВНОСТЕЙ И ИХ УСТРАНЕНИЕ

ВНИМАНИЕ! Все работы по устранению неисправностей, в период гарантийного срока, самостоятельно проводить запрещено,

Позиция	Проблема	Причина	Пути исправления
Проблема подачи топлива (при нормальной компрессии и работе свечи)	Затруднен или невозможен запуск двигателя	<ol style="list-style-type: none"> 1. Топливо не попадает в карбюратор. <ul style="list-style-type: none"> -забито вентиляционное отверстие бензобака -не работает топливный клапан -забит топливный фильтр -забит топливный шланг 2. Топливо загрязнено или испорчено 3. Перелив масла. Забит воздушный фильтр Перелив топлива в карбюраторе.	<ol style="list-style-type: none"> 1. Прочистить засор 2. Заменить топливо 3. Увеличить приток воздуха - Очистить фильтрующий элемент- Спустить излишек масла - Восстановить герметичность
Обороты холостого хода не соответствуют норме. Проблема с запуском двигателя. Небольшая детонация при ускорении.		<ol style="list-style-type: none"> 1. Забит карбюратор 2. Топливо – воздуш. смесь не соответств норме. 3. Не работает впускной клапан карбюратора. 4. Топливо загрязнено или испорчено 	<ol style="list-style-type: none"> 1. Прочистить карбюратор 2. Регулировочным винтом отрегулировать топливно-воздушную смесь 3. Заменить клапан 4. Промыть топливный бак и заменить топливо.
Система зажигания	Искра слабая или отсутствует.	<ol style="list-style-type: none"> 1. Сильный нагар на электродах 2. Нарушение зазора между электродами 3. Повреждение изолятора свечи или замыкание между электродами 4. В катушке зажигания короткое замыкание или обрыв 5. Неисправность коммутатора 6. Неисправность датчик положения колен. вала 7. Обрыв провода или плохое соединение. 	<ol style="list-style-type: none"> 1. Прочистить свечу 2. Отрегулировать зазор 0,7-0,8 мм 3. Заменить свечу 4. Заменить катушку зажигания. 5. Заменить коммутатор 6. Заменить датчик 7. Ликвидировать обрыв

ИНСТРУКЦИЯ ПО ЭКСПЛУАТАЦИИ МОТОВЕЗДЕХОДА QM ATV50

Двигатель не заводится	1. Залита свеча - Перелив топлива в карбюраторе. Не работает пусковое устройство - Чрезмерное открытие воздушной заслонки - Забит воздушный фильтр 2. Наконечник свечи забит грязью.		1. Привести уровень топлива в карбюраторе в норму.- Проверить и отремонтировать пусковое устройство - Отрегулировать предел открытия воздушной заслонки- Очистить воздушный фильтр 2. Очистить наконечник от грязи
Головка цилиндра/ Клапан	Низка степень сжатия. Двигатель запускается с трудом. Неустойчивая работа двигателя на холостом ходу.	1. Головка цилиндра Повреждение прокладки головки цилиндра. Деформация головки цилиндра. 2. Клапан Не отрегулирован зазор. Клапан пригорел или деформирован. Сломана или ослабла клапанная пружина.	1. Заменить прокладку . Заменить головку цилиндра. 2. Отрегулировать зазор. Впуск, выпуск 0.14 мм. Заменить клапан. Отрегулировать цепь привода. Заменить пружину.
Цилиндр/ Поршень	Слишком высока степень сжатия	Сильный нагар на головке цилиндра и поршне.	Удалить нагар
при работе двигателя	1. Не отрегулирован зазор клапана 2. Клапан завис или сломана клапанная пружина. 3. Вытянулась или изношена цепь привода 4. Регулятор изношен или поврежден 5. Изношена цепь привода 6 Износ колен. вала или опоры колен. вала Повреждены цилиндр или поршень		1. Отрегулировать зазор 2. Заменить пружину клапана 3. Отрегулировать натяжитель или заменить цепь 4. Заменить натяжитель цепи 5. Заменить цепь 6. Заменить колен. вал или его опору. 7. Проверить цилиндр и поршень
Низка или нестабильна степень сжатия	1. Износ поршня или цилиндра		1. Заменить поршень или цилиндр
Дым из выхлопной	1. Износ поршня или цилиндра или поршневых колец.		1. Заменить цилиндр, поршень,

Товар сертифицирован.

ИНСТРУКЦИЯ ПО ЭКСПЛУАТАЦИИ МОТОВЕЗДЕХОДА QM ATV50

трубы	2. Поршневые кольца установлено неправильно 3. Износ поршня или износ и задиры на стенках цилиндра. 4. Износ клапанного рычага или штока		или поршне-вые кольца. 2. Установить поршне-вые кольца правильно. 3. Заменить поршень и цилиндр 4. Заменить рычаг или шток.
Перегрев головки цилиндра и цилиндра	1. Избыточный нагар на поршне и в камере сгорания		1. Удалить нагар.
Колен. вал и картер	Повышенный шум	1. Повреждены стопорные кольца поршня. 2. Износ подшипника короткого конца колен. вала 3. Износ подшипника длинного конца колен. вала 4. Погнут колен. вал 5. Износ центрального подшипника 6. Недостаточное снабжение двигателя маслом 7. Износ оси кулачка или втулки	1. Заменить поршень и стопорные кольца 2. Заменить подшипник 3. Заменить подшипник 4. Заменить колен. вал 5. Заменить центральный подшипник 6. Долить масло 7. Заменить ось кулачка или втулку
	Кратковременное снижение мощности.	1. Плохая свеча 2. Перегрев двигателя	1. Заменить свечу 2. Дать двигателю остыть
	Длительное снижение мощности.	1. Забиты каналы подачи смазки 2. Воздушно-топливная смесь не соответствует норме. 3. Сильный нагар в цилиндре и выхлопной трубе. 4. Износ поршня (колец) и цилиндра.	1. Промыть каналы подачи смазки 2. Отрегулировать смесь. 3. Удалить нагар в цилиндре и выхлопной трубе. 4. Заменить поршень (кольца) и цилиндр.
Вариатор Сцепление вариатора Ножной стартер	При работающем двигателе скутер не трогается с места	1. Износ приводного ремня 2. Шкив вариатора деформирован 3. Муфта сцепления изношена или повреждена 4. Сломана пружина вариатора	1. Заменить приводной ремень 2. Заменить шкив 3. Заменить муфту сцепления 4. Заменить пружину вариатора

ИНСТРУКЦИЯ ПО ЭКСПЛУАТАЦИИ МОТОВЕЗДЕХОДА QM ATV50

	Скутер не едет или едет медленно	1. Сломана пружина сцепления	1. Заменить пружину сцепления
	Скутер с трудом набирает скорость	1. Износ приводного ремня 2. Ослабла пружина вариатора 3. Износ муфты сцепления 4. Замаслился приводной ремень	1. Заменить приводной ремень 2. Заменить пружину вариатора 3. Заменить муфту сцепления 4. Очистить приводной ремень
Задний редуктор	При работающем двигателе скутер не трогается с места	1. Повреждение трансмиссии 2. Заклинило транс-миссию	1. Заменить шестерню 2. Заменить подшипник
	Повышенный шум	1. Шестерня изношена, сломана или заблокирована 2. Подшипник изношен и поврежден	1. Заменить шестерню 2. Заменить подшипник
	Течь	1. Избыток масла 2. Повреждение или износ сальника 3. Пробит поддон картера	1. Удалить избыток масла 2. Заменить сальник 3. Заменить поддон
	Не заводится двигатель	1. Повреждение храповой муфты 2. Повреждение муфты холостого хода 3. Повреждение стартера	1. Заменить или проверить и отремонтировать храповую муфту 2. Заменить муфту холостого хода 3. Проверить и отремонтировать
	Электростартер вращается медленно	1. Разряжен аккумулятор 2. Окислились или незатянуты клеммы 3. Отшел провод от электростартера 4. Неисправен электростартер	1. Зарядить аккумулятор 2. Очистить и затянуть клеммы 3. Закрепить провод от электростартера 4. Проверить и отремонтировать электростартер
	Электростартер вращается, но двигатель не вращается	1. Электростартер вращается в другую сторону. - Неправильно установлен картер двигателя - Неправильно подсоединены провода	1. -Установить правильно - Подсоединить правильно 2. Проверить и отремонтировать 3. Заменить шестерню

ИНСТРУКЦИЯ ПО ЭКСПЛУАТАЦИИ МОТОВЕЗДЕХОДА QM ATV50

		<ol style="list-style-type: none"> 2. Сломана муфта 3. Повреждена шестерня или муфта холостого хода 	
	Затруднен поворот	<ol style="list-style-type: none"> 1. Повреждение подшипника распложенного в передней части рамы или его гнездо. 2. Неправильная регулировка подшипника распложенного в передней части рамы. 3. Давление в шине ниже нормы 4. Шина спускает воздух 	<ol style="list-style-type: none"> 1. Заменить 2. Отрегулировать 3. Довести давление до нормального 4. Отремонтировать шину.
	Скутер кренится на одну сторону.	<ol style="list-style-type: none"> 1. Пognута передняя вилка 2. Пognута ось переднего колеса 3. Оси переднего и заднего колеса не параллельны 4. Колеса неправильно установлены, повреждены подшипники. 	<ol style="list-style-type: none"> 1. Заменить 2. Заменить 3. Отрегулировать 4. Установить правильно. Проверить и отремонтировать
	Биение переднего колеса.	<ol style="list-style-type: none"> 1. Пognут обод 2. Износ подшипника 3. Шина спускает воздух 	<ol style="list-style-type: none"> 1. Заменить 2. Заменить 3. Отремонтировать шину.
	Затрудненное вращение колеса	<ol style="list-style-type: none"> 1. Повреждение подшипника 2. Повреждение редуктора спидометра 3. Не отрегулированы тормоза 	<ol style="list-style-type: none"> 1. Проверить и отремонтировать или заменить 2. Проверить и отремонтировать или заменить 3. Отрегулировать
	Биение заднего колеса.	<ol style="list-style-type: none"> 1. Пognут обод 2. Ось не закреплена 	<ol style="list-style-type: none"> 1. Заменить обод 2. Закрепить ось
	Подвеска слишком мягкая	<ol style="list-style-type: none"> 1. Давление в шине ниже нормы 2. Ослабела пружина амортизатора 3. Течь амортизатора. 	<ol style="list-style-type: none"> 1. Довести давление до нормального 2. Заменить пружину 3. Заменить амортизатор
	Стук в подвеске	<ol style="list-style-type: none"> 1. Поврежден амортизатор 2. Ослабло крепление амортизатора 	<ol style="list-style-type: none"> 1. Проверить и отремонтировать или заменить 2. Заменить сальник

ИНСТРУКЦИЯ ПО ЭКСПЛУАТАЦИИ МОТОВЕЗДЕХОДА QM ATV50

	Подвеска слишком жесткая	1. Согнут демпферный рычаг	1. Заменить демпфер
	Недостаточно эффективное торможение	1. Тормоза плохо отрегулированы 2. Износ или загрязнение тормозных накладок 3. Износ или загрязнение тормозного диска 4. Износ тормозного кулачка 5. Неправильно установлены тормозные колодки 6. Закис трос привода тормозов 7. Изношено соединение между тормозной колодкой и кулачком 8. Плохое зацепление между тормозной тягой и тормозным кулачком	1. Отрегулировать 2. Заменить/Очистить 3. Заменить/Очистить 4. Заменить 5. Установить колодки правильно 6. Смазать 7. Заменить 8. Отрегулировать или заменить
	Глушитель стреляет	1. Не работает глушитель 2. Поврежден глушитель	1. Заменить 2. Проверить и отремонтировать
Слишком громкий выхлоп	1. Не работает глушитель 2. Поврежден глушитель 3. Забит глушитель		1. Заменить 2. Проверить и отремонтировать 3. Прочистить глушитель
Лампы. Панель приборов	Двигатель работает, Замок зажигания в положении ON Лампа не горит	1. Перегорела лампа 2. Неисправен выключатель 3. Окислился кон-такт 4. Плохо подключен провод	1. Заменить 2. Заменить 3. Очистить 4. Проверить и исправить
	Лампа горит, но слабо	1. Поврежден генератор 2. Плохой контакт 3. Поврежден коммутатор или регуля-тор напряжения	1. Проверить и отремонтировать 2. Проверить и отремонтировать 3. Проверить и отремонтировать
Не регулируется работа двигателя	Нет возможности изменить обороты двигателя	1. Трос привода управления дросельной заслонкой отсоединился или	1. Заменить 2. Переустановить правильно

ИНСТРУКЦИЯ ПО ЭКСПЛУАТАЦИИ МОТОВЕЗДЕХОДА QM ATV50

		закис 2. Трос привода управления дроссельной заслонкой подсоединен неверно 3. Неправильно отрегулирован свободный ход привода управления дроссельной заслонкой	3. Отрегулировать
--	--	--	-------------------

Мойка, процедура консервации и хранение.

Мойка. Для того чтобы дольше сохранить первозданную внешность мотовездехода и продлить его жизнь, чаще мойте мотовездеход.

ВНИМАНИЕ! Для предотвращения повреждения покрытия никогда не используйте щелочные или кислотные моющие средства, бензин или растворитель.

Перед мойкой:

1. Закройте пластиковым пакетом выхлопную трубу мотовездехода, чтобы вода не попала внутрь.
2. Убедиться что свеча и все пробки (бензобака и маслосъемности) стоят на месте.
3. Прежде всего, нужно смыть грязь. Растворите нейтральное моющее средство в теплой воде для мойки корпуса скутера. При необходимости используйте щетку. Никогда не смывать смазку с осей и подшипников.
4. Мойку производить из шланга небольшого диаметра и под малым давлением.

Товар сертифицирован.

5. После мойки удалите со скутера влагу сухой тканью.

6. Промойте сиденье нейтральным моющим средством и затем чистой водой.

Хранение (повседневное), менее 60 дней.

ВНИМАНИЕ! Запрещено накрывать мопед чехлом ранее двух часов, после того, как Вы остановили двигатель и ставить его ближе чем 0.5м горючих материалов – это может привести к возгоранию.

Хранение длительное, более 60 дней. Если вы не планируете пользоваться мотовездеходом в ближайшие 60 дней или дольше, во избежание его повреждения выполните следующее:

Вымойте мотовездеход. Снимите аккумуляторную батарею для подзарядки и храните ее в сухом месте. Заряжайте аккумуляторную батарею по крайней мере раз в месяц, используйте зарядные устройства для

ИНСТРУКЦИЯ ПО ЭКСПЛУАТАЦИИ МОТОВЕЗДЕХОДА QM ATV50

мототехники (см. инструкцию к зарядному устройству - время и сила тока). Никогда не храните ее в местах с температурой выше +300 или ниже 0

Подготовка скутера к работе после длительного хранения, более 60 дней.

1. Протрите мотовездеход.
2. Выверните свечу зажигания. Проверните двигатель нажатием на рычаг кик - стартера. Вверните свечу.
3. Установите и подключите аккумуляторную батарею.
4. Проверьте и доведите до нормы давление в шинах.

Технические характеристики

Внимание! Заправочные емкости и типы жидкостей указаны в пункте 4 данной инструкции по эксплуатации.

1.Размеры (длина * ширина * высота)(мм):	1765*630*1070
2.Колесная база (мм):	1210
3.Дорожный просвет (мм):	95
4.Сухой вес, кг	75
5.Грузоподъемность, кг: 75	Грузоподъемность заднего багажника (кофра) – 4кг; багажного ящика -10кг; переднего «бардачка» -1.5 кг
6.Тип двигателя:	одноцилиндровый 4-х тактный, принудительного воздушного охлаждения
7.Модель двигателя:	139QMB
8.Диаметр * ход поршня:	39.0 мм * 41.5 мм
9.Объем двигателя:.	49.9 см.куб

ИНСТРУКЦИЯ ПО ЭКСПЛУАТАЦИИ МОТОВЕЗДЕХОДА QM ATV50

10.Максимальная мощность двигателя:	2.2 Квт / 8000 об/мин
11.Максимальный крутящий момент:	2.9 Н/м /6000 об/мин
12.Обороты холостого хода	1700±100 об/мин
13.Степень сжатия:	10,5 : 1
14.Система смазки:	Под давлением, разбрызгиванием
15.Система запуска	электростартер 12V 0.3 W / кик - стартер
16.Максимальная скорость (км/ч)	45км/ч
17.Диаметр разворота:	≥ 4 м.
18.Объем бензобака, л:	4л
19.Зажигание:	Электронное C.D.I.
20.Расход топлива (л/100км):	2л.
21.Передний тормоз:	барабанный с механическим приводом
22.Задний тормоз:	барабанный с механическим приводом
23.Аккумулятор:	4 А/часа.
24.Трансмиссия:	автоматическая

	бесступенчатая (вариатор)
25.Передняя подвеска:	Подпружиненная рычажная вилка
26.Бензин:	Аи-92,93
27.Базовая комплектация:	руководство по эксплуатации на русском языке, набор ключей, запорный трос, защитный чехол, съемный кофр
29. Переднее колесо	3.00-10"
30. Заднее колесо	3.00-10"

Товар сертифицирован.

ИНСТРУКЦИЯ ПО ЭКСПЛУАТАЦИИ МОТОВЕЗДЕХОДА QM ATV50

Схема принципиальная электрооборудования.

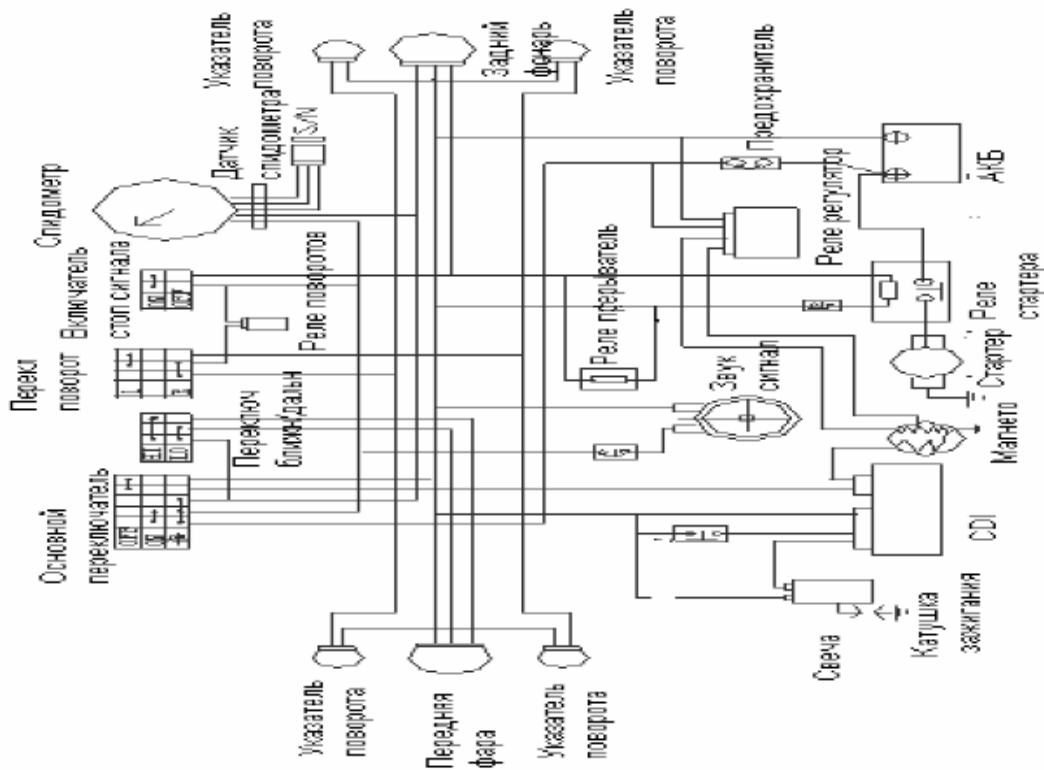

ИНСТРУКЦИЯ ПО ЭКСПЛУАТАЦИИ МОТОВЕЗДЕХОДА QM ATV50

ПОЛОЖЕНИЕ О ГАРАНТИИ КАЧЕСТВА

Общие положения

На транспортное средство устанавливается гарантийный срок эксплуатации в течение **12 (двенадцати) месяцев** или **5 000 (пять тысяч) км пробега** в зависимости от того, какое из указанных событий наступит ранее, с момента продажи. Продавец обязуется, что во время гарантийного периода все детали, узлы и агрегаты, вышедшие из строя в результате производственного дефекта (дефекты при сборке, монтаже) или брака материала (детали и узлы, вышедшие из строя, вследствие нарушения технологии термической обработки и несоответствии состава и марки материала), будут отремонтированы или заменены бесплатно.

ГАРАНТИЙНЫЙ ОБЯЗАТЕЛЬСТВА НЕ РАСПРОСТРАНЯЮТСЯ:

1. На естественный износ деталей и систем двигателя, зависящих от качества топлива и смазочных материалов, интенсивности, условий эксплуатации и стиля вождения владельца мототехники,
2. На расходные детали (лампочки, предохранители и т.д.)

3. На детали и материалы с регламентированными пробегами, оговоренными в настоящем руководстве.

4. Горюче-смазочные материалы (топливо, масла и др. заправочные жидкости).

5. На любой ремонт транспортного средства, на котором был заменен спидометр или на котором показания километража невозможно прочитать (если меняется спидометр, то делается запись о замене спидометра в руководстве по эксплуатации);

6. На любые повреждения пластмассовых и пластиковых конструкций, возникшие вследствие дорожно-транспортных происшествий.

7. Все регулировочные работы (регулировка карбюратора, балансировка колес, регулировка рулевого управления, прокачка тормозной системы, регулировка направления световых пучков фар и т.п.) во время гарантийного периода производятся платно, на общих основаниях.

8. На работы, описанные в пункте 3 (проверка технического состояния перед началом движения), выполненные самостоятельно владельцем или пользователем, если работы производились в сервисе; во время гарантийного периода эти работы производятся платно, на общих основаниях.

ИНСТРУКЦИЯ ПО ЭКСПЛУАТАЦИИ МОТОВЕЗДЕХОДА QM ATV50

9. Условия гарантии не распространяются на последствия от воздействия внешних факторов, таких как: хранение транспортного средства в несоответствующих условиях, ударов камней, промышленных выбросов, смолистых осадков деревьев, соли, града, шторма, молний, стихийных бедствий или других природных и экологических явлений. Устранение недостатков, которые возникли по перечисленным причинам, оплачиваются владельцем.

10. Работы по техническому обслуживанию оплачиваются на общих основаниях.

Утрата гарантийных обязательств

Гарантийные обязательства утрачивают силу до истечения гарантийного периода в следующих случаях:

1. Невыполнения очередного технического обслуживания транспортного средства (см. пункт 6) или проведение очередного технического обслуживания на неуполномоченном сервисе;

2. Самовольной разборки или ремонта узлов и агрегатов транспортного средства (работы, произведенные в неуполномоченном гарантийном сервисе, приравниваются к самовольному ремонту);

3. Внесения в конструкцию транспортного средства изменений, проведенных по инициативе

Покупателя с целью улучшения потребительских свойств.

4. Установки дополнительных электропотребителей, не одобренных письменно Продавцом.

5. Повреждения транспортного средства в результате аварии, если она произошла не в результате технических неисправностей.

6. Несоблюдения владельцем требований руководства по эксплуатации, в том числе по применению указанных в руководстве эксплуатационных материалов, а также нарушения обязательств договора купли-продажи;

7. Использование товара не для личных, семейных, домашних и иных нужд, связанных с осуществлением предпринимательской деятельности.

8. Использование товара в спортивных соревнованиях или прокате.

Порядок реализации гарантийных обязательств.

1. Для рассмотрения претензии необходимо прибыть в уполномоченный гарантийный сервис или направить претензию почтой с уведомлением (ответственность за достоверность контактной информации для связи с владельцем несет отправитель).

ИНСТРУКЦИЯ ПО ЭКСПЛУАТАЦИИ МОТОВЕЗДЕХОДА QM ATV50

2. Согласно п. 5 ст. 18 Закона РФ «О защите прав потребителей», для определения причин возникновения недостатка возможно проведение проверки качества товара на уполномоченном гарантийном сервисе. В случае наличия причинно-следственной связи между несоблюдением потребителем условий руководства по эксплуатации, действия третьих лиц и т.п. и возникновением недостатка, отказ в проведении гарантийного ремонта, возврат или обмен будут правомерны.

3. В исключительных случаях (при большом удалении техники от гарантийного сервиса, отсутствии дорог, путей сообщения, а также в случае превышения установленного законом срока доставки) владелец может обратиться в неуполномоченный гарантийный сервис, предварительно сообщив продавцу адрес и номер телефона неуполномоченного гарантийного сервиса и, получив письменное разрешение от продавца, произвести работы по устранению неисправностей за свой счет. Затраты будут компенсированы при условии получения от продавца разрешения на производство работ в неуполномоченном гарантийном сервисе и по предъявлению продавцу платежных документов на

выполненные работы (акт выполненных работ и т. д.), неисправных частей для проведения экспертизы в уполномоченном гарантийном сервисе и после признания экспертизой неисправности, покрываемой гарантийными обязательствами.

4. Проверка качества проводится продавцом или уполномоченным гарантийным сервисом. В случае необходимости потребитель имеет право обратиться к продавцу с требованием проведения проверки качества в независимой экспертной организации.

5. Если в результате независимой экспертизы, проведенной по требованию потребителя, установлено, что товар не имеет недостатков или имеет недостатки, возникшие вследствие обстоятельств, за которые не отвечает продавец, потребитель будет обязан возместить в полном объеме расходы на проведение экспертизы, включая расходы на хранение и транспортировку товара.

6. Устранение недостатков возникших по вине завода-изготовителя, производится в разумный срок, не превышающий трех дней, а при отсутствии таких - в срок, не превышающий установленный законодательством РФ.

ИНСТРУКЦИЯ ПО ЭКСПЛУАТАЦИИ МОТОВЕЗДЕХОДА QM ATV50

Продавец

_____ / _____ /

Покупатель

_____ / _____ /

Информация о уполномоченных гарантийных сервисах.

1. Уполномоченный гарантийный сервис - это организация, имеющая площади и обученный персонал, а также материальную базу для обеспечения выполнения гарантийных обязательств, авторизованная «Джи Икс Мото»
2. В связи с тем, что число уполномоченных гарантийных сервисов постоянно растет, достоверную информацию о уполномоченных гарантийных сервисах в своем городе Вы можете получить у продавца или на сайте WWW.GX-MOTO.RU
3. При утере документов (гарантийный талон, инструкция по эксплуатации) возможно восстановление, при письменном обращении к продавцу и в уполномоченный гарантийный сервис (для восстановления отметок о прохождении технического обслуживания).

ИНСТРУКЦИЯ ПО ЭКСПЛУАТАЦИИ МОТОВЕЗДЕХОДА QM ATV50

ГАРАНТИЙНЫЙ ТАЛОН

Данные покупателя:

Ф.И.О.	серия	№	Год рождения
Адрес:	Контактный телефон		
Дата продажи « » _____ 200 г.	Стоимость (прописью)		

Данные продавца:

Название организации	Адрес:
Контактный телефон	

Данные транспортного средства:

Марка:	Модель
VIN	Номер двигателя

Покупатель подтверждает, что продавец:

- передал покупателю транспортное средство и руководство по эксплуатации
- разъяснил покупателю условия положения о гарантии, сроки и периодичности технического обслуживания, а также ознакомил предоставил к подписи акт приемки передачи техники претензий к внешнему виду транспортного средства покупатель не имеет.

Подпись Покупателя

Дата «__» _____ 200 г. / _____ /

Подпись Продавца

/ _____ /

Штамп торгующей организации

ИНСТРУКЦИЯ ПО ЭКСПЛУАТАЦИИ МОТОВЕЗДЕХОДА QM ATV50

Сервисная книжка

Данные покупателя: Ф.И.О.	Год рождения
Адрес:	Контактный телефон
Дата продажи « » 200 г.	Стоимость (прописью)

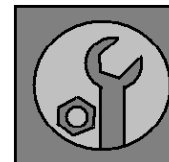

Данные продавца:

Название организации	Адрес:
Контактный телефон	

Данные транспортного средства:

Марка: GX-MOTO	Модель
VIN	Номер двигателя

ВНИМАНИЕ!
Периодичность технического обслуживания 300км, 1000км, затем каждую 1000км пробега, см. пункт 6.

ВНИМАНИЕ! – Нарушение очередность, периодичности и сроков или не прохождения технического обслуживания, а также прохождение технического обслуживания на неуполномоченных компанией «Джи Икс Мото» сервисах, является нарушением данной инструкции по эксплуатации, и снимает гарантийные обязательства с продавца.

ИНСТРУКЦИЯ ПО ЭКСПЛУАТАЦИИ МОТОВЕЗДЕХОДА QM ATV50

Обслуживание №1
Работы выполнены
км. _____
дата
Наряд-заказ
№
Техобслуживание
печатать
подпись

Обслуживание №2
Работы выполнены
км. _____
дата
Наряд-заказ
№
Техобслуживание
печатать
подпись

Обслуживание №3
Работы выполнены
км. _____
дата
Наряд-заказ
№
Техобслуживание
печатать
подпись

Обслуживание № 4
Работы выполнены
км. _____
дата
Наряд-заказ
№
Техобслуживание
печатать
подпись

Обслуживание №5
Работы выполнены
км. _____
дата
Наряд-заказ
№
Техобслуживание
печатать
подпись

Обслуживание №6
Работы выполнены
км. _____
дата
Наряд-заказ
№
Техобслуживание
печатать
подпись

Обслуживание №7
Работы выполнены
км. _____
дата
Наряд-заказ
№
Техобслуживание
печатать
подпись

Обслуживание № 8
Работы выполнены
км. _____
дата
Наряд-заказ
№
Техобслуживание
печатать
подпись

ИНСТРУКЦИЯ ПО ЭКСПЛУАТАЦИИ МОТОВЕЗДЕХОДА QM ATV50

Обслуживание №9
Работы выполнены
км. _____
дата
Наряд-заказ
№
Техобслуживание
печатать
подпись

Обслуживание №10
Работы выполнены
км. _____
дата
Наряд-заказ
№
Техобслуживание
печатать
подпись

Обслуживание №11
Работы выполнены
км. _____
дата
Наряд-заказ
№
Техобслуживание
печатать
подпись

Обслуживание №12
Работы выполнены
км. _____
дата
Наряд-заказ
№
Техобслуживание
печатать
подпись

Обслуживание №13
Работы выполнены
км. _____
дата
Наряд-заказ
№
Техобслуживание
печатать
подпись

Обслуживание №14
Работы выполнены
км. _____
дата
Наряд-заказ
№
Техобслуживание
печатать
подпись

Обслуживание №15
Работы выполнены
км. _____
дата
Наряд-заказ
№
Техобслуживание
печатать
подпись

Обслуживание № 16
Работы выполнены
км. _____
дата
Наряд-заказ
№
Техобслуживание
печатать
подпись

ИНСТРУКЦИЯ ПО ЭКСПЛУАТАЦИИ МОТОВЕЗДЕХОДА QM ATV50

Гарантийный ремонт
Работы выполнены
км. _____
дата
Наряд-заказ
№
Дата окончания ремонта
" " 200 г.
Неисправность
(название узла)
печать
подпись
Работу принял, претензий не имею Ф.И.О. владельца и подпись

Гарантийный ремонт
Работы выполнены
км. _____
дата
Наряд-заказ
№
Дата окончания ремонта
" " 200 г.
Неисправность
(название узла)
печать
подпись
Работу принял, претензий не имею Ф.И.О. владельца и подпись

Гарантийный ремонт
Работы выполнены
км. _____
дата
Наряд-заказ
№
Дата окончания ремонта
" " 200 г.
Неисправность
(название узла)
печать
подпись
Работу принял, претензий не имею Ф.И.О. владельца и подпись

Гарантийный ремонт
Работы выполнены
км. _____
дата
Наряд-заказ
№
Дата окончания ремонта
" " 200 г.
Неисправность
(название узла)
печать
подпись
Работу принял, претензий не имею Ф.И.О. владельца и подпись

ИНСТРУКЦИЯ ПО ЭКСПЛУАТАЦИИ МОТОВЕЗДЕХОДА QM ATV50

ДЛЯ ЗАМЕТОК

ИНСТРУКЦИЯ ПО ЭКСПЛУАТАЦИИ МОТОВЕЗДЕХОДА QM ATV50

ИНСТРУКЦИЯ ПО ЭКСПЛУАТАЦИИ МОТОВЕЗДЕХОДА QM ATV50

Акт приемки передачи

Акт остается у продавца

Данные покупателя: Ф.И.О.	Год рождения
Адрес:	Контактный телефон
Дата продажи « » 200 г.	Стоимость (прописью)

Данные продавца:

Название организации	Адрес:
Контактный телефон	

Данные транспортного средства:

Марка: GX-MOTO	Модель
VIN	Номер двигателя

- С инструкцией, положением о гарантии получил и ознакомлен
- С материальной ответственностью и техническими характеристиками в пункте 10, ознакомлен
- К внешнему виду и техническому состоянию претензий не имею
- С периодичностью прохождения технического осмотра ознакомлен
- Информацию о уполномоченных гарантийных сервисах получил
- Данная мототехника см.выше, мною проверена.
- С условиями восстановления документов в пункте13 ознакомлен.

Ф.И.О. владельца:

« » 200 г. Подпись

Товар сертифицирован.